

## Lightbar VX180-SP SR



### Robustní a odolné proti vibracím

Zajištění dlouhé životnosti



### Délka paprsku až 320 m

Vylepšené osvětlení na dálku i na blízko



### Úzký kužel světla

Pro zvláště koncentrovanou distribuci světla



### Třídy ochrany IP a IK

Testováno a ověřeno v laboratoři pro simulaci prostředí s certifikací DIN s ohledem na extrémní vnější vlivy, jako je voda, prach, otřesy, nárazy, teplo, chlad, trvalé vibrace a mnoho dalších



### Výkonná přídavná dálková světla LED pro použití v terénu i na silnici

Lepší přehled na tmavých polních cestách, lesních stezkách, mimo vyšlapané cesty, v terénu i na silnici - toho lze dosáhnout s OSRAM LEDriving Lightbar VX180-SP SR. Dálkové světlo se 6 výkonnými, vysoce účinnými LED diodami má dosvit až 320 metrů, a nabízí tak řidiči působivý výhled na silnici i v terénu. I při slabém osvětlení a snížené viditelnosti v důsledku vnějších vlivů prostředí dokáže dálkové světlo s teplotou až 6000 kelvinů zajistit podmínky podobné dennímu světlu. Výkonný balíček se světelným tokem až 1400 lumenů boduje nejvyšší optickou účinností a homogenním rozložením světla. Dálkové světlo se vyznačuje kompaktním jednořadým provedením, které zajišťuje elegantní vzhled. Kromě toho se světelný panel dodává se standardními držáky pro různé možnosti montáže: závěsnou, stojící a boční. Všestranně použitelný, odolává četným vlivům prostředí a díky vysoce kvalitním materiálům, jako je hliníkový kryt a stabilní polykarbonátová čočka, je mimořádně lehký a zároveň robustní a odolný. Dálkové světlo bylo testováno a ověřeno s třídou krytí IP6K8 a IP6K9K v naší laboratoři pro simulaci prostředí s certifikací DIN na extrémní vnější vlivy týkající se vody, prachu, nárazů, tepla, chladu a trvalých vibrací. LEDriving Lightbar VX180-SP SR je účinným a efektivním doplňkem vašeho vozidla a lze jej připevnit na osobní a nákladní

vozidla, zemědělské stroje, užitková vozidla, stavební vozidla, karavany, terénní vozidla a čtyřkolky<sup>1)</sup>. Společnost OSRAM poskytuje dvouletou záruku<sup>2)</sup>. 1) Dálková světla OSRAM LEDriving jsou schválena podle předpisů EHK, a proto mohou být instalována a provozována na veřejných komunikacích. Upozornění: Pro instalaci platí zvláštní předpisy. Kromě schválení výrobku ECE je třeba dodržovat individuální zvláštní požadavky a právní předpisy jednotlivých zemí. 2) Přesné podmínky naleznete na adrese: [www.osram.com/am-guarantee](http://www.osram.com/am-guarantee)".

# Technický list výrobku

## Technické údaje

### Informace o produktu

Aplikace (specifikace kategorie a produktu)	Driving Light - Additional high beam application
---	--

### Informace o produktu

Odkaz na objednávku	LEDDL122-SP SR
---------------------	----------------

### Parametry

Jmenovitý výkon	19 W
Testovací napětí	13,2 V

### Fotometrické údaje

Světelný tok	1400 lm
Teplota chromatičnosti	6000 K
Vzdálenost s intenzitou osvětlení 1lx	320 m

### Physical Attributes & Dimensions

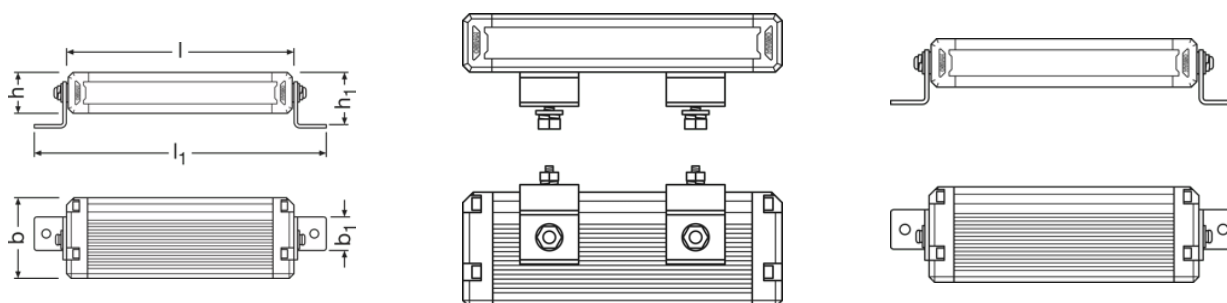

Váha výrobku	550.00 g
Délka	192.0 mm
Šířka	67.0 mm
Výška	35 mm

### Životnost

Životnost Tc	> 5000 hr
Záruka	2 years

### Další údaje o produktu

Konektor pro lampu	Open wire
--------------------	-----------

## Technický list výrobku

### Vlastnosti

Technologie	LED <sup>1)</sup>
-------------	-------------------

<sup>1)</sup> Light-emitting diode application

### Certifikáty & standardy

Povolení – schválení	E9 approval
Druh ochrany	IP6K8/IP6K9K
Standardy	ECE R10, R149
ECE reference number	25

### Logistická data

Zkratka produktu [PICOS]	85122000900
--------------------------	-------------

### Informace o životním prostředí a právních předpisech

Informace podle čl. 33 nařízení EU (ES) č. 1907/2006 (REACH)	
Položka ze seznamu látek pro registraci Látka 1	Lead
Číslo CAS látky 1	7439-92-1
Pokyny pro bezpečné používání	Identifikace látky uvedené na seznamu látek je dostatečná pro bezpečné použití předmětu.
Číslo prohlášení v databázi SCIP	00690c88-7779-4b74-b4bf-b46cdceb65d7

### Logistické údaje

Kód výrobku	Popis výrobku	Jednotka balení (kusy/jednotku)	Rozměry (délka x šířka x výška)	Objem	Hrubá hmotnost
4062172365260	Lightbar VX180-SP SR LEDDL122-SP SR	Folding carton box 1	284 mm x 110 mm x 123 mm	3.84 dm <sup>3</sup>	711.00 g
4062172365277	Lightbar VX180-SP SR LEDDL122-SP SR	Shipping carton box 8	482 mm x 302 mm x 274 mm	39.88 dm <sup>3</sup>	6377.00 g

Zmíněný produktový kód udává nejmenší jednotku množství, kterou lze objednat. Jednotka balení může obsahovat jeden nebo více samostatných produktů. Při objednávání zadávejte jednotku balení nebo násobky jednotek balení.

### Stažení dat

Soubor
 User instruction GPRS_Pokyny k bezpečnostním symbolům

## Technický list výrobku

### Bezpečnostní pokyny

Podrobné informace o aplikaci naleznete v technickém listu produktu a v návodu k použití

### Právní rady

1) OSRAM LEDriving Driving Lights are approved according to ECE regulations and may therefore be installed and operated on public roads. Please note: Special installation regulations apply. In addition to ECE approval of the product, individual special requirements and legislation of the countries must be observed. 2) Přesné podmínky naleznete na adrese: [www.osram.com/am-guarantee](http://www.osram.com/am-guarantee).

### Pokyny k použití

Podrobnější informace k použití a grafiku najdete v technickém listu.

### Vyloučení odpovědnosti

Změny bez předchozího upozornění vyhrazeny. Chyby a opomenutí vyhrazeny. Vždy se ujistěte, že používáte nejnovější vydání.

The OSRAM logo is displayed in a bold, orange, sans-serif font.